

VS

CNC Tafelschere
mit verstellbarem
Schnittwinkel

Serie



➤ Perfektes
Schneiden

➤ Hohe
Geschwindigkeit

➤ Leistungsstark

➤ Präzise

➤ Effizient



Als Gesamtlieferant für die Blechbearbeitungsindustrie mit nahezu 70 Jahren Erfahrung, versteht und erkennt DURMA die Herausforderungen, Anforderungen und Erwartungen der Branche. Wir bemühen uns die immer höheren Anforderungen unserer Kunden durch kontinuierliche Verbesserung unserer Produkte und Prozesse bei der Erforschung und Umsetzung der neuesten Technologien zu befriedigen.

An unserem Standort mit drei Produktionsanlagen und einer Gesamtgröße von 150.000 m², kümmern sich 1000 Mitarbeiter um die Bereitstellung



DIE PRODUKTION IST JETZT EFFEKTIVER

qualitativ hochwertiger Fertigungslösungen, zum besten Preis-Leistungs-Verhältnis auf dem Markt. Von den Innovationen unseres Forschungs- und Entwicklungszentrums bis hin zur technischen Unterstützung unserer weltweiten Distributoren, haben wir alle eine gemeinsame Aufgabe: Ihr bevorzugter Partner zu sein.

Durmazlar Maschinen werden weltweit unter der Marke **DURMA** präsentiert.



2

Top Qualitäts-
Komponenten

1

Hochtechnologische,
moderne
Produktionslinie



3

Hochqualitative
Maschinen, entworfen
im F&E Zentrum.

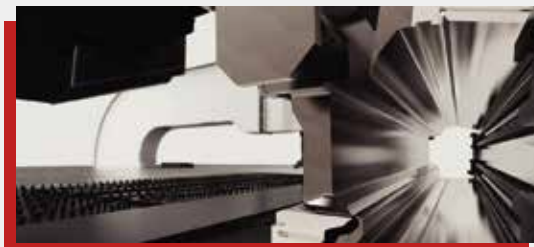

VS

VS Serie

Tafelschere mit variablem Schnittwinkel

Gut für Präzisionsschnitte (± 0.05 Schnittpräzision)

Hoch Technologische VS Tafelschere mit variablem Schnittwinkel, mit $0^{\circ} 30'$ - $2^{\circ} 30'$ präziser Schnittwinkeleinstellung, schneidet schnell und effizient. Einfach zu bedienende und qualitativ hochwertige Schneidfunktionen, für jeden Auftrag geeignet. Durch Eingabe aller Schneidparameter kann man präzise und perfekte Schnitte erreichen. Hoch effizient und mit maximaler Sicherheit ausgestattet, werden VS Tafelscheren Sie mit Ihren präzisen Schnitten überzeugen.

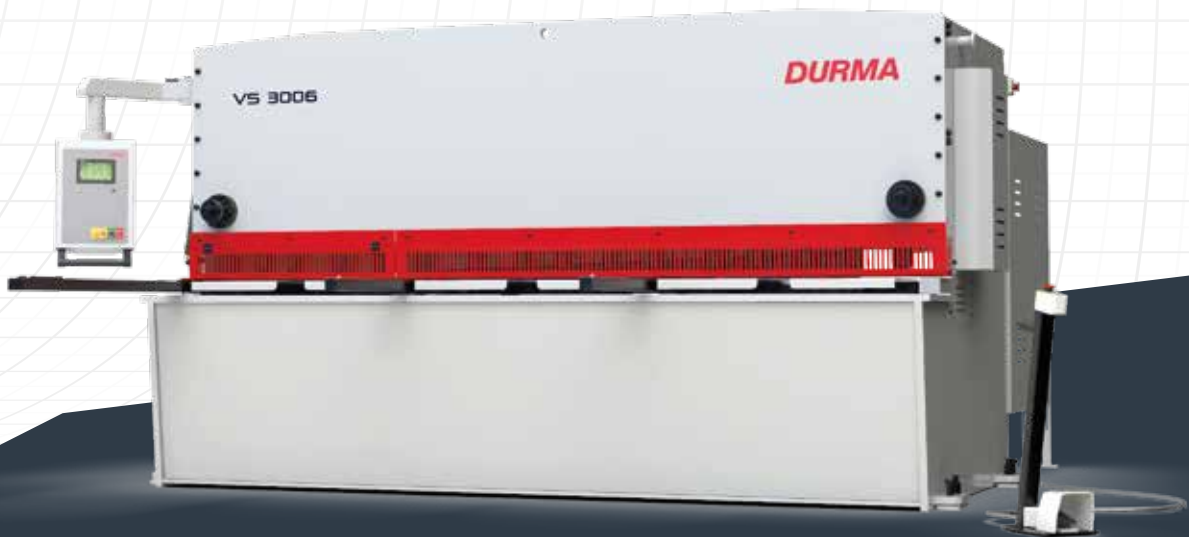

Verbessern Sie Ihre Standards

Precision and high quality cuts with automatic gap adjustment

Ausgestattet mit High-Tech Komponenten weltweitem Standards, bieten Ihnen die VS Tafelscheren exakte Lösungen. Wir haben den Schnittwinkel reduziert, umeine geradlinige Präzision und minimale Verdrehungen zu erreichen.



Warum DURMA Tafelscheren ?

- **Besseres und schnelleres Schneiden**
- **Automatische Schnittspaltverstellung**
- **Stärkere und starre Rahmenstruktur**
- **Hohe Empfindlichkeit und Wiederholgenauigkeit**
- **Exzellente High-Tech Ausstattung**
- **Niedrige Wartungskosten**
- **Bringt Mehrwert für Ihre Firma**
- **Zuverlässige Marke**

Wir haben den Schnittwinkel minimiert, um eine Empfindlichkeit der minimalen Linearität und der Torsiantoleranz in der Gesamtmateriallänge bereitzustellen.

ERHALTEN SIE MEHR LEISTUNG

Leistung und Produktivität

Die DURMA VS Serie CNC Tafelschere ist eine der fortschrittlichsten Produktionsscheren auf dem heutigen Markt. Von 6 bis zu 25 mm Schneidkapazität bieten diese hoch entwickelten Maschinen die größte Flexibilität, die Sie in einer modernen Tafelschere erhalten können.

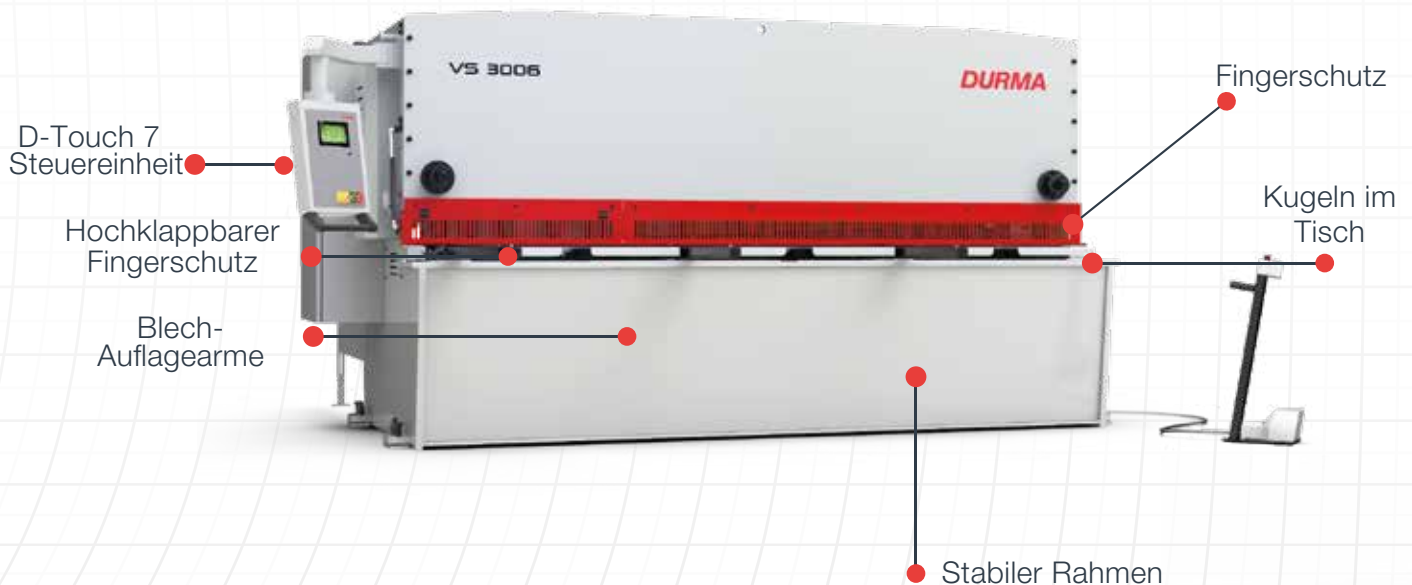

Allgemeine Spezifikationen

- Robustes design & starker Rahmen für perfektes Schneiden
- Gehärtete und geschliffene Messer, für Präzision und lange Haltbarkeit
- CE Standard Sicherheitseinrichtung
- Die Kombination aus Ökonomie und perfekter Schneidleistung
- Messerabstand und Schnittwinkel automatisch einstellbar über CNC Steuerung
- Bedienerfreundliche CNC Touchscreen Steuereinheit
- VS Scheren bieten flexible Einsatzmöglichkeiten zum schneiden von: schmalen oder breiten, dünnen oder dicken Blechen.
- Automatischer hochfahrender Hinteranschlag für eine komfortablere Bedienung
- Blech Auflagearme
- Vorschub- und Fördersysteme
- Vordere Auflagearme mit T-Nut & Kippanschlag für einfaches schneiden und Materialzufuhr
- Kugeln im Tisch

Spezialprojekte

■ CNC Materialzufuhr



VS

D-Touch 7 Steuereinheit



Schneller Dateninput



Einfache Verbindung durch USB Anschluss



Ethernet Rj-45 10/100M



Einfaches Programmieren

Schnitte sind einfacher mit D-Touch 7

Mit einfach zu bedienender Oberfläche ermöglicht D-Touch 7 perfekte Schnitte in Sekunden durch endlose Programmierungs- und Materialeingabeigenschaften.

- Breites, farbiges, Touch-screen (LCD 7" 800x480)
- Schnelle Dateneingabe
- Einfache Verbindung
- USB Eingang
- Ethernet: RJ-45 10/100M
- Windows CE Unbegrenzte Programme und Stufen
- Unbegrenzte Materialtypene



VS Serie Allgemeine Eigenschaften

Mit der Wahl an Standard- und Sonderausstattung erzeugt die VS Serie einen Mehrwert für Ihre Firma, indem Sie geeignete Lösungen für Ihre Bedürfnisse anbietet. Mit der High-Tech Ausstattung, hoher Effizienz, hoher Präzision und hohen Leistungskriterien, haben die VS Tafelscheren bewiesen, dass sie benutzerfreundlich sind und die Besten ihrer Kategorie.



- Hochklappbarer Fingerschutz
Kugeltisch
Hydraulische Niederhalter



- Spezielle Ausladung
Ausladung von mindestens 350 mm ermöglicht
das Schneiden längerer Bleche als die
Messerlänge..

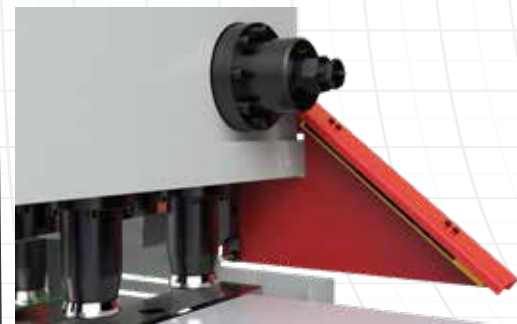

- Lichtvorhang für Fingerschutz

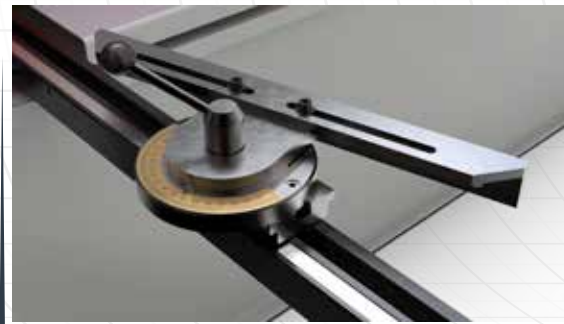

- Verstellbarer Winkelanschlag 0-180°

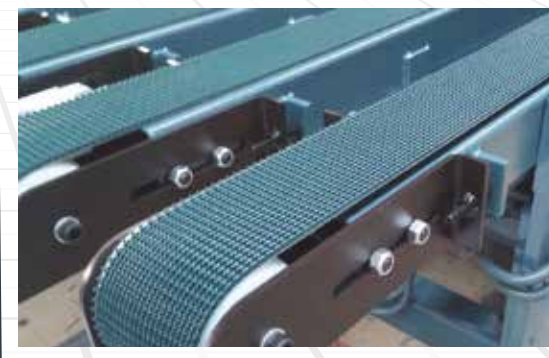

- Förderbandsystem

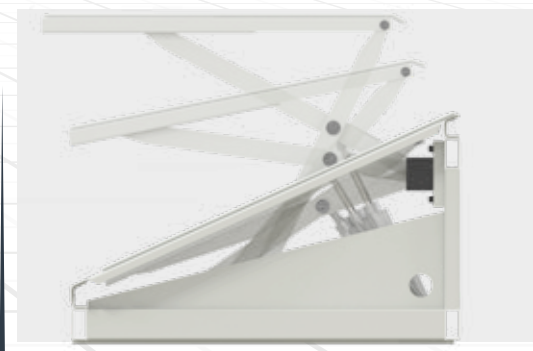

- Blechhochhaltesystem

VS

ROBUSTES HINTERANSCHLAGSYSTEM

- Präzision
- Robustheit
- Minimale Verformungen



- Schnelle und hohe Genauigkeit
- Zuverlässige Bewegung
- Einstellung an jedem Punkt
- Kollisionsschutz
- Wartungsfrei
- Besseres und schnelleres Schneiden
- Einfache und sichere Bedienung
- Hohe Präzision und Wiederholgenauigkeit
- Schnelle und hohe Genauigkeit
- Zuverlässige Bewegung
- Einstellung an jedem Punkt
- Kollisionsschutz

Warum DURMA Hinteranschlag ?

die Schneidleistung ist die Konstruktion und Stabilität des Hinteranschlags.

Qualitätsschneiden ist möglich, durch perfekte Produktstabilität und Präzisen Hinteranschlag.

Die hochgeschwindigkeits-Kugelgewindespindel-Hinteranschlagsystem-Bewegung, wird auch mit Linearführungen unterstützt, welche dem Hinteranschlag eine längere Haltbarkeit ermöglichen, mehr Genauigkeit und einen besseren Kollisionsschutz

Blechhochhaltesystem

■ Pneumatisches dünnes Blechhochhaltesystem

DURMA I

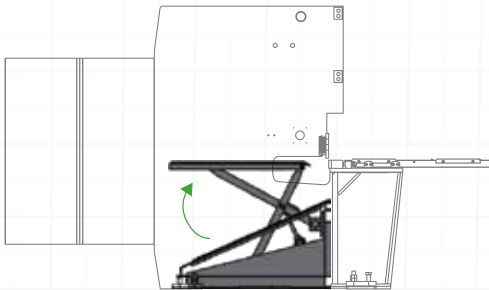

Step 1

Vor dem Schneiden unterstützt das Blechstützsystem mit pneumatisch angetriebenen Hilfsmitteln das Blech nach oben, wie auf dem Bild dargestellt..

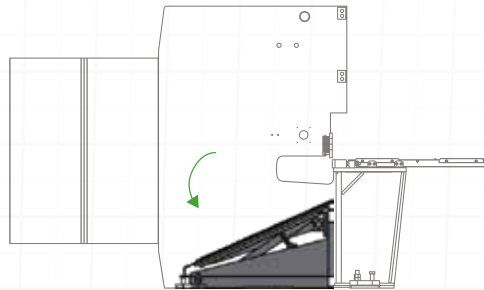

Step 2

Sobald der Schneidevorgang gestartet wird, senkt sich der Tisch gleichzeitig in eine niedrigere Position, wodurch sichergestellt wird, dass die Blätter wieder über dem Tisch liegen, wie auf dem Bild zu sehen.

■ Pneumatisches dünnes Blechhochhaltesystem

DURMA IV

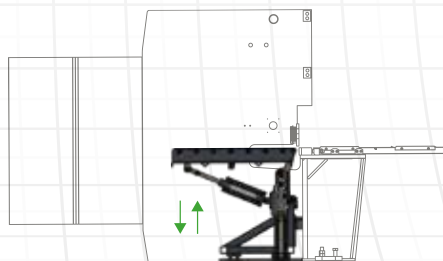

Step 1

Vor dem Schneiden unterstützt das Blechstützsystem mit pneumatisch angetriebenen Hilfsmitteln das Blech nach oben, wie auf dem Bild dargestellt.

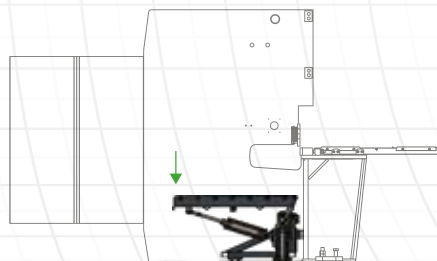

Step 2

Sobald der Schneidevorgang gestartet wird, senkt sich der Tisch gleichzeitig in eine niedrigere Position, wodurch sichergestellt wird, dass die Blätter wieder über dem Tisch liegen, wie auf dem Bild zu sehen

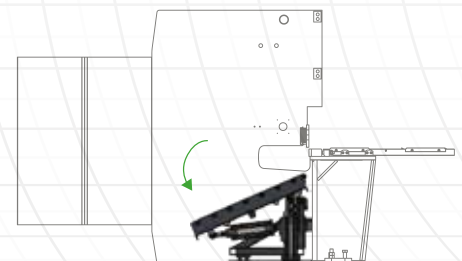

Step 3

Nach Beendigung des Schneidvorgangs werden die Bleche durch Schließbewegung des Tisches ausgetrage

VS Serie Technische Details

VS Serie	Schnittlänge	Schneid-Kapazität		Hub pro min..	Schnitt-Winkel		Anzahl Niederhalter	Niederhalter-Stärke		Hinteranschlag Umfang
		MS (450 N/mm ²)	SS (700 N/mm ²)	Minimum - Maximum	Minimum	Maximum		Minimum	Maximum	
		mm	mm	1/min.	°	°		mm	Tonnen	
	A									
3006	3080	6	4	12 - 20	0° 30'	2°	16	4	20	1000
3013	3080	13	10	9 -17	0° 30'	2° 30'	17	8	40	1000
3016	3080	16	12	7 -12	0° 30'	2° 30'	14	11	55	1000
3020	3080	20	15,5	6 - 12	0° 30'	2° 30'	14	17	83	1000
4006	4080	6	4	10 - 20	0° 30'	2°	20	4	20	1000
4013	4080	13	10	7 -13	0° 30'	2° 30'	20	10	48	1000
4016	4080	16	15	5 - 9	0° 30'	2° 30'	17	50	100	1000
6006	6080	6	4	6 -10	0° 30'	2°	29	10	20	1000
6013	6080	13	10	5 - 10	0° 30'	2° 30'	29	29	58	1000

Die Produktion *ist jetzt Effektiver*

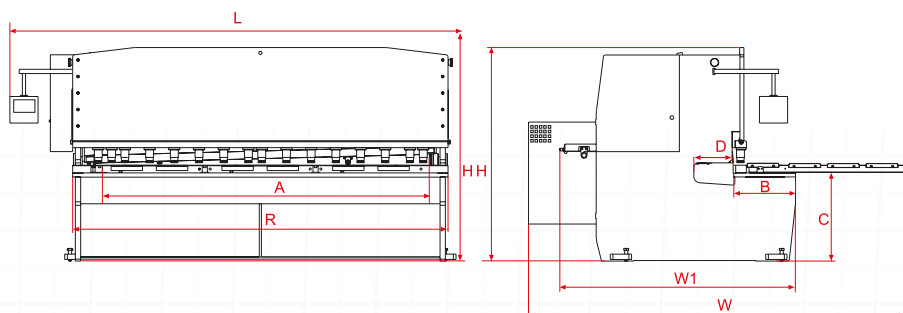

Hinteranschlag Geschwindigkeit	Motorleistung	Öl Kapazität	Ausladung	Vorderarme	Tischhöhe	Tischbreite	Tischlänge	Länge	Breite	Gesamtbreite	Höhe	Gewicht
mm/sek.	kW	lt	mm	Unit	mm	mm	mm	mm	mm	mm	mm	~kg
			D		C	B	R	L	W1	W	H	
200	11	125	350	3	820	494	3280	4100	2050	3650	1950	7980
200	30	300	350	3	835	559	3380	4200	2100	3560	2450	12860
200	45	450	350	3	840	554	3420	4130	2210	3820	2570	18150
200	45	500	350	3	840	580	3460	4100	2300	3700	2650	21400
200	11	125	350	4	820	494	4400	5150	2100	3550	2050	10470
200	30	330	350	4	835	589	4400	5200	2150	3560	2550	17720
200	45	400	350	4	1000	630	4385	5890	2100	3625	2950	24400
200	22	200	350	6	900	630	6370	7300	2150	3400	2750	25500
200	37	400	350	6	950	650	6375	7400	2200	3700	2900	33820

SCHNELL IM SERVICE UND BEI ERSATZTEILEN

DURMA bietet das höchste Level an Service und Ersatzteilen, mit Qualifiziertem Personal und Ersatzteilen auf Lager. Unser erfahrenes und professionelles Servicepersonal steht Ihnen jederzeit zur Verfügung. Unsere professionellen Schulungen und Anwendungserweiternden Kurse geben Ihnen einen Vorteil in der Benutzung unserer Maschinen.



VS

STANDARD & OPTIONALE AUSSTATTUNG

Standard Ausstattung

CE-Norm für EU
Hochleistungs- Stahlkonstruktion & Spannungsarmer Rahmen
Bedienerfreundliche CNC Touchscreen Steuereinheit D-Touch 7
Automatisch eingestellter Schnittwinkel über CNC
Variable Schnittlänge über CNC
Kugeln im Vordertisch
Hinteranschlag auf Kugelumlaufspindeln, 1000mm
Hochklappbarer Fingerschutz auf 1000mm
Auflagearm mit Skala T-Nut (L=1500mm)
Auflagearme mit T-Nut & Kippanschlag (L=1000mm)
Schattenlinie
Ausladung 350 mm
Automatische Druck-eingestellte massive Niederhalter
Messer oben und unten mit 4 Seiten





Optionale Ausstattung

Laser Schnittlinie
Lichtvorhang für Fingerschutz
Pneumatische Blechhochhaltevorrichtung DURMA I (Diese Option is nicht verfügbar für VS 3013)
Pneumatische Blechhochhaltevorrichtung DURMA IV (Diese Option is nicht verfügbar für VS 3013 - 6013)
Hydraulische Antidreh-Vorrichtung
Spezial Ausladung
Hinteranschlag 1250 mm
X1, X2 Achse
Einstellbarer Niederhalterdruck
Ölkühler (Diese Option is standard für VS 3020-6006-6013)
Ölheizung (Diese Option is standard für VS 6006-6013)
Zentralschmierung manuell
Zentralschmierung motorisch
Einstellbarer Winkelanschlag 0-180°
Zusätzliche Auflagearme
Spezialmesser
Temperatur Messsystem
Überseespezialverpackung

Produktgruppen

DURMA



-  Durma International
-  durmainternational
-  durmaint
-  durmamachines
-  Durmazlar



DE 2024/04/V02



Durmazlar Makina San. ve Tic. A.Ş.
OSB 75. Yıl Bulvarı Nilüfer-Bursa /
Türkiye
P: +90 224 219 18 00
F: +90 224 242 75 80
info@durmazlar.com.tr
www.durmazlar.com.tr